

BUFFET-BOX

Ein System. Viele Vorteile.

- Stapelbar
- 1/4 Europalette
- Einweg/Mehrweg
- Individuell

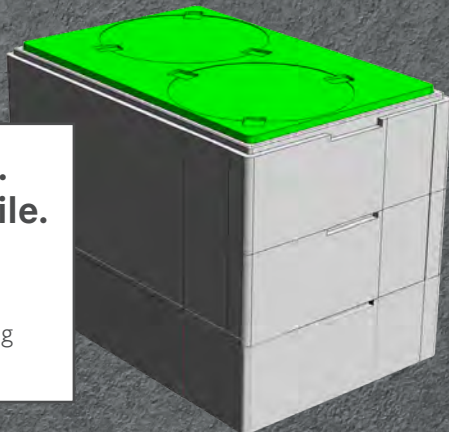

Rahmen **BB-KARO-15**

Außenmaß: 600 x 400 x 150 mm
Fachmaß: 100 x 100 x 110 mm

Boden/Deckel

Maß: 559 x 359 x 30 mm

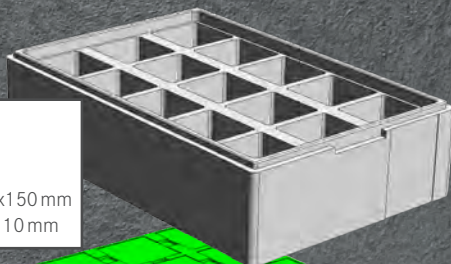

Rahmen **BB-BLANCO**

Außenmaß: 600 x 400 x 150 mm
Innenmaß: 549 x 345 x 110 mm

Rahmen

BB-DUO-27

Außenmaß: 600 x 400 x 150 mm
Fachmaß: 2 x 270 mm Ø

Boden/Deckel

Maß: 559 x 359 x 30 mm

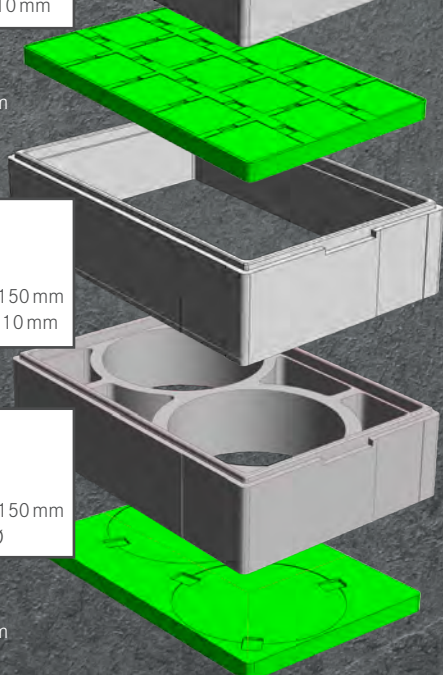

BUFFET-BOX

Raum für Frische.

- Optimale Isolierung
- Zwei Möglichkeiten:
Einweg & Mehrweg
- Sicherer Transport
- Individuelles System
- Stapelbar
- Europaletten-Maß



Ob süß und kalt ...

Wie transportiert man ein Buffet?

Vor dieser Frage stehen Caterer und Konditoren häufig. Mit unserer **BUFFET-BOX** ist uns ein besonderer Clou gelungen. Wir haben es geschafft, ein Transportsystem zu entwickeln, das für den Großverbraucher tauglich ist und gleichzeitig auf die Besonderheiten und Details der einzelnen Produkte eingeht. Unabhängig vom Einsatzzweck gewährleistet die **BUFFET-BOX** dabei optimalen Schutz der Produkte.

Ein weiterer wichtiger Vorteil liegt in der Isolierfähigkeit des Systems. Im Vergleich zu üblichen Transportgebinden ermöglicht die Konstruktion und Beschaffenheit des Systems über einen längeren Zeitraum eine konstante Temperatur.

Vielseitige Möglichkeiten durch modulare Systemteile.

Unsere **BUFFET-BOX** wurde modular entwickelt. Das heißt, sie ist palettierbar, gleichzeitig kann sie aber auch einzeln für den Versand von nur einem Stück verwendet werden.

Ein weiterer Vorteil des Modulbaus: Unsere verschiedensten Rahmen können Sie nutzen, um Ihre Produkte entweder sortenrein oder individuell, je nach Kundenwunsch, zu kommissionieren, zu verpacken und zu transportieren.



Ob deftig und heiß ...

Variabel einsetzbar: Einweg oder Mehrweg.

Für unterschiedliche Einsatzzwecke bieten wir unsere **BUFFET-BOX** in verschiedenen Materialien an, um den spezifischen Anforderungen, die es bei Transport und Verpackung von Lebensmitteln zu beachten gilt, gerecht zu werden.

Die Einweg-Lösung

Aus bewährtem Styropor bietet unsere **BUFFET-BOX EW** die Vorteile, die für den einmaligen Transport von Lebensmitteln relevant sind. Sie hat eine optimale Isolierung, die die Kühlung lange auf erforderlichem Niveau hält.

Die Mehrweg-Lösung

Unsere **BUFFET-BOX MW** bietet neben den beschriebenen Eigenschaften durch die Verwendung des styroporähnlichen Materials Piocelan einen weiteren herausragenden Vorteil: Die BOX ist spülmaschinenfest und kann mehrmals verwendet werden. Sie ist im Vergleich zu Styropor wesentlich robuster, so dass sie eine hohe Langlebigkeit aufweist und im Mehrfach-Einsatz sowohl ökonomische als auch ökologische Vorteile hat.

Beide Varianten sind zu 100 % recycelbar.

